

[NL: Montagehandleiding en veiligheidsvoorschriften – pagina 3](#)
[DE: Montageanleitung und Sicherheitsvorschriften – Seite 11](#)
[UK: Assembly instruction and safety regulations – page 18](#)
[FR: Notice d'assemblage et de sécurité – page 25](#)

Fietsendrager/Fahrradträger/Bike carrier/Porte-vélo

RT1

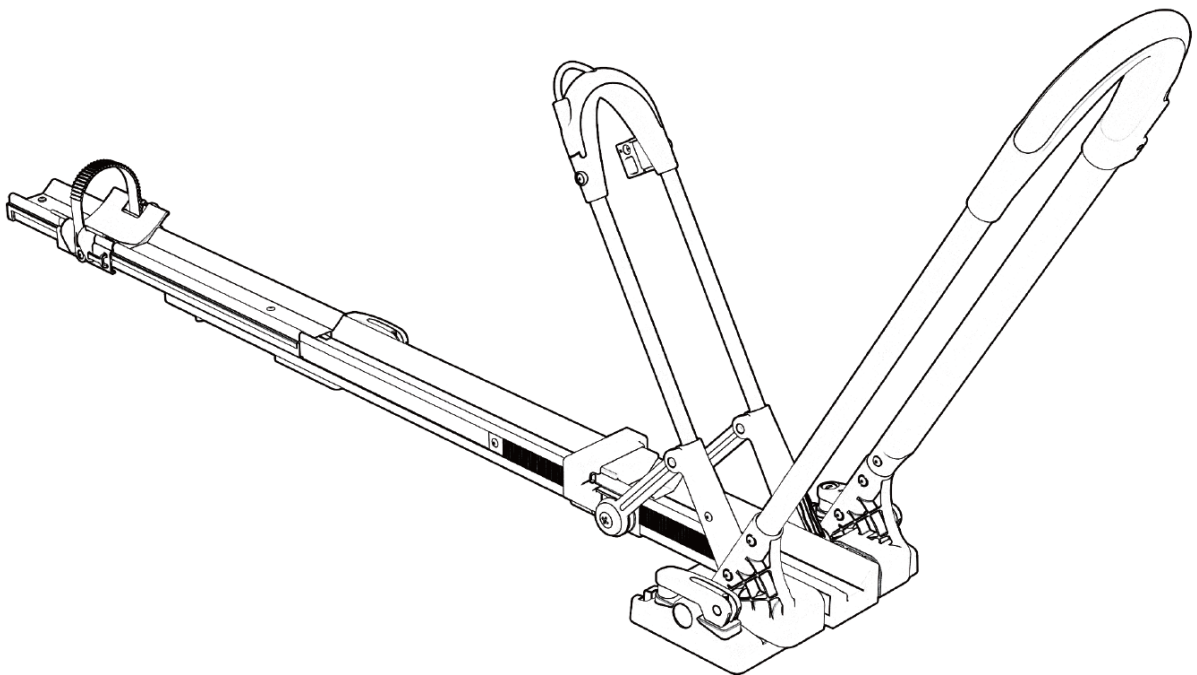

SPINDER 
Wherever you go

CITY CRASH

Complies with ISO norm

Test Report No. 87-ISO11154-0529/23-00

Inhoudsopgave	Pagina
• Introductie	4
• Belangrijke informatie	4
• Geleverde onderdelen	5
• Montage van de fietsdrager op de dakdrager	5
• Bevestiging van de fiets op de fietsdrager	7
• Veiligheidsvoorschriften	9
• Onderhoud	10
• Garantie	10

Inhaltsverzeichnis	Seite
• Einführung	11
• Wichtige Information	11
• Lieferumfang	12
• Montage des Fahrradträgers auf dem Dachträger	14
• Befestigung von dem Fahrrad auf dem Fahrradträger	15
• Sicherheitsvorschriften	16
• Wartung	17
• Garantie	17

Table of contents	Page
• Introduction	18
• Important information	18
• Supplied parts	19
• Mounting of the bike carrier on the roof bar	19
• Attaching of the bike on the bike carrier	21
• Safety regulations	23
• Maintenance	24
• Guarantee	24

Table des matières	Page
• Introduction	25
• Informations importantes	25
• Volume de la livraison	26
• Montage du porte-vélo sur les barres de toit	26
• Installation du vélo sur le porte-vélo	28
• Consignes de sécurité	30
• Entretien	31
• Garantie	31

INTRODUCTIE

De Spider RT1 fietsdrager maakt deel uit van de familie van fietsdragers gefabriceerd door Tradekar Benelux BV.

- ✓ Fietsdrager voor montage op dakdragers
- ✓ Veilige en betrouwbare fietsdrager voor het transport van 1 fiets
- ✓ Door ingenieus inklapsysteem zeer gemakkelijk te drager en op te bergen
- ✓ Geschikt voor montage in staande positie
- ✓ Met verstelbare wielhouder vervaardigd uit hoogwaardig kunststof die exact op de juiste maat van uw fiets geplaatst kunnen worden
- ✓ Geschikt voor aluminium dakdragers met T-slot en dakdragers met een maximaal buisprofiel van 60x30mm
- ✓ Snelle montage door kunststof snelspanhevels
- ✓ Bevestiging van de fiets met behulp van zwenk sluiting met geïntegreerd kabelslot
- ✓ Alleen geschikt voor fietsen zonder voorspatbord
- ✓ Maximale wieldiameter 75cm
- ✓ Maximale banddiameter 80mm

BELANGRIJKE INFORMATIE

Voor gebruik goed doorlezen!

Dit product niet monteren en gebruiken voordat de montagehandleiding en veiligheidsvoorschriften geheel zijn doorgelezen en duidelijk zijn.

De assemblage en montage van de fietsdrager alleen volgens deze montagehandleiding uitvoeren.

De stappen die worden genoemd en de veiligheidsinstructies voor montage, bediening en gebruik van de fietsdrager, moeten beslist worden opgevolgd. Al de kleinste afwijking kan leiden tot verkeerde montage of verkeerd gebruik.

De maximale belasting op de fietsdrager zelf mag **20kg** zijn.
Het eigen netto gewicht van de drager is Ca. **6,5kg**.

Deze montagehandleiding en veiligheidsvoorschriften in de auto bewaren.



Lees voor gebruik van de drager de volgende veiligheids- en bedieningsinstructies aandachtig door en handel ernaar.

CONSUMENTEN HELPDESK & SUPPORT

 +31 (0)345-470998 (maandag t/m vrijdag 8:30-12:30 uur)



service@tradekar.com

GELEVERDE ONDERDELEN

Onderdelen:

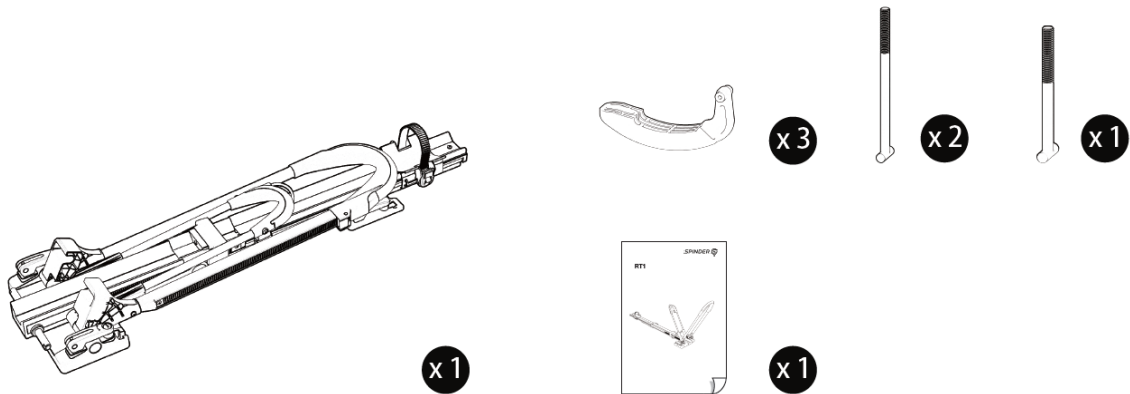

1x Fietsdrager
3x Beugel
2x Spanbout lang
1x Spanbout kort
1x Pictohandleiding

MONTAGE VAN DE FIETSDRAGER OP DE DAKDRAGER VAN DE AUTO

Stap 1

Leg de fietsdrager recht op uw dakdragers. Zorg ervoor dat de grondplaat aan de voorzijde recht boven de voorste dakdrager op uw auto ligt. Schuif aansluitend de achterste grondplaat boven de achterste dakdrager op de auto.

T-bout bevestiging (voor aluminium dakdragers met T-slot)

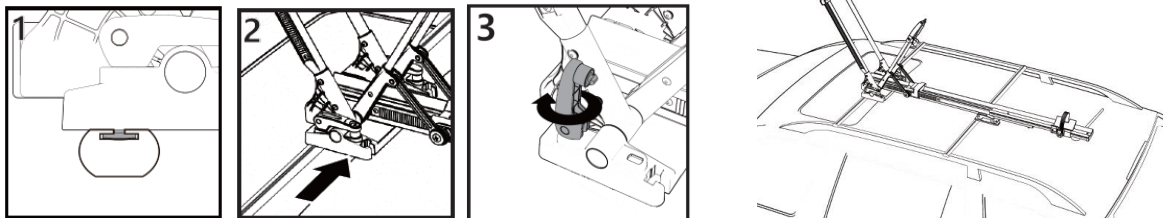

Plaats de T-bouten in de aluminium dragerprofielen (1), schuif de drager naar de gewenste positie (2), draai de snelspanhevels los/vast voor de gewenste sluitkracht (3) en sluit door deze naar te klappen.

U-beugel bevestiging

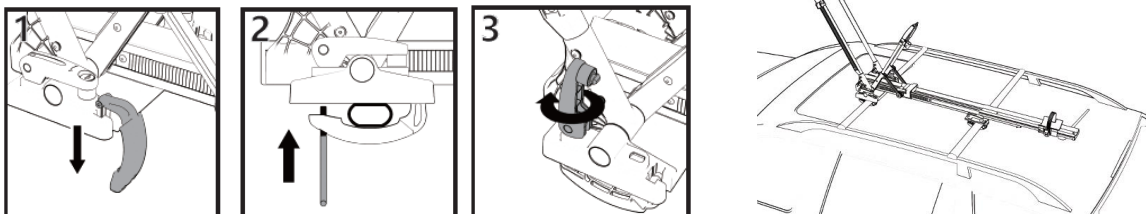

Haak de 3x beugels in de drager (1), plaats de spanbouts 2x lang voor 1x kort achter, sluit de beugels om de dragerprofielen (2), draai de snelspanhevels los/vast voor de gewenste sluitkracht (3) en sluit door deze naar te klappen.

Stap 2

'Open' de grote voorwielsteun door deze voorwaarts omhoog te klappen.

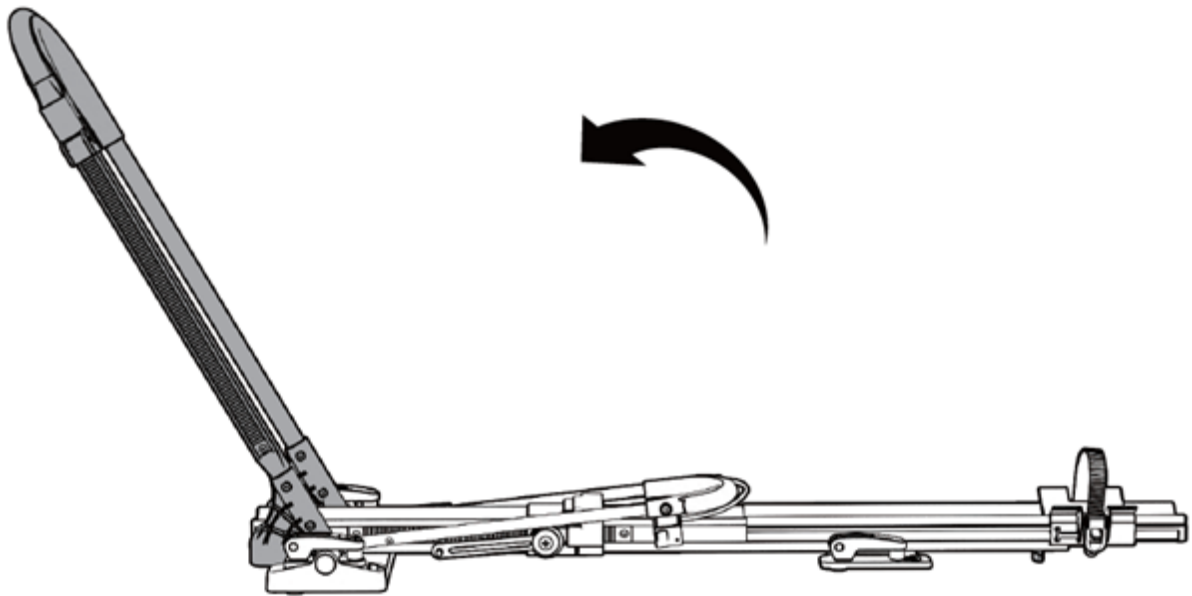

Stap 3

Schuif de wielgoot uit en zet de vleugelmoer weer vast.

De achterwielstopper kan daarna nog vrij verschoven worden.

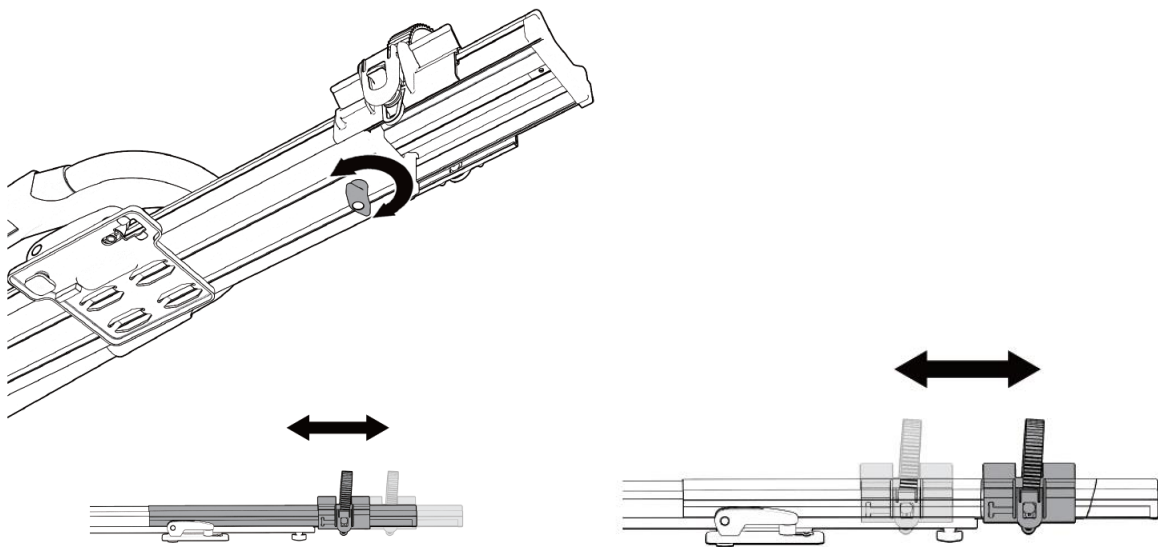

Belangrijk!

Controleer nogmaals of alle drie de kunststof snelspanhevels goed sluiten/vast zitten. Sluit de snelspanhevel met slotcilinder af met bijgeleverde sleutel om diefstal te vertragen. Bewaar deze sleutel zorgvuldig.

De fietsdrager is nu klaar voor gebruik!

BEVESTIGING VAN DE FIETS OP DE FIETSDRAGER

Stap 1

Til uw fiets met het voorwiel naar voren op de wielgoot van de fietsdrager en plaats het voorwiel direct boven de voorste dakdrager. Schuif nu de wielhouderbevestiging in de grote voorwielsteun naar beneden totdat deze strak op de fietsband aansluit.

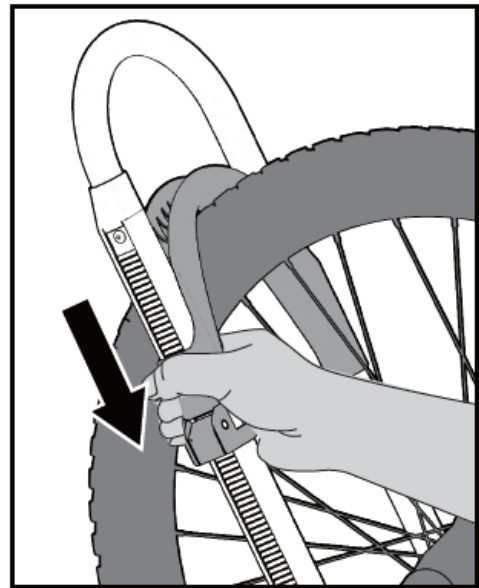
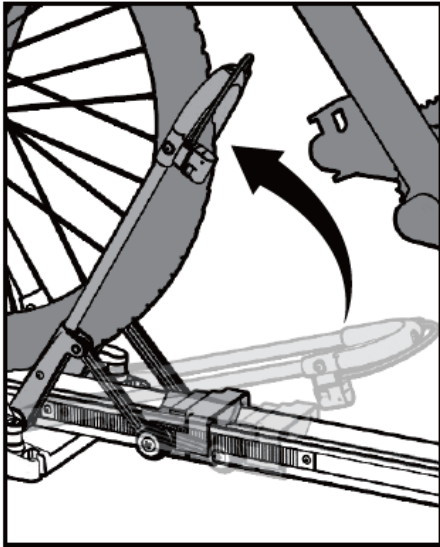

Stap 2

Zwenk vervolgens de kleine voorwielsteun naar de band en druk deze stevig aan. Zorg ervoor dat het wiel van uw fiets goed geblokkeerd is (en de fiets niet vooruit/achteruit kan bewegen in de wielhouder).

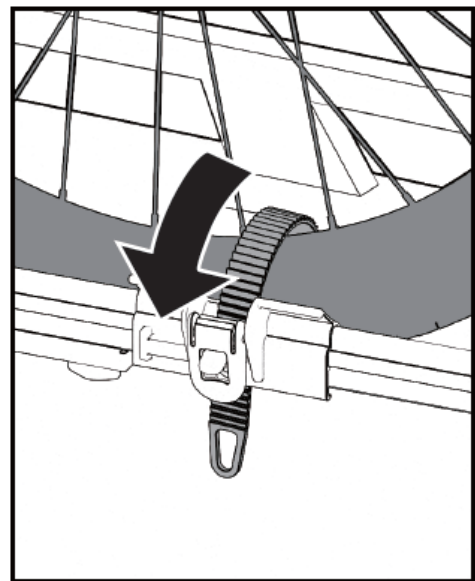

Stap 3

Schuif de achterwielstopper naar de positie recht onder het achterwiel en sluit de fixatiestrap. Trek deze stevig aan.

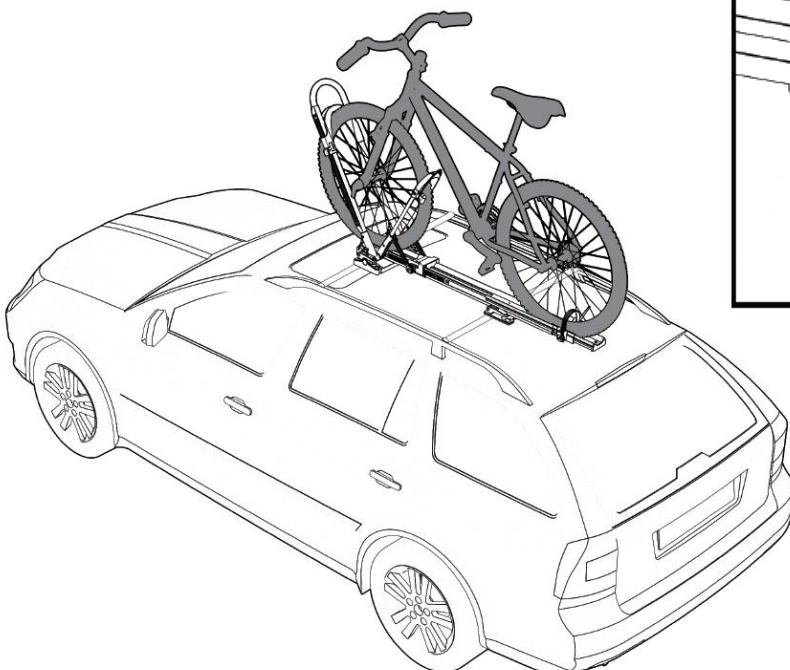

Stap 4

In de kleine voorwielsteun bevind zich een geïntegreerd kabelslot.

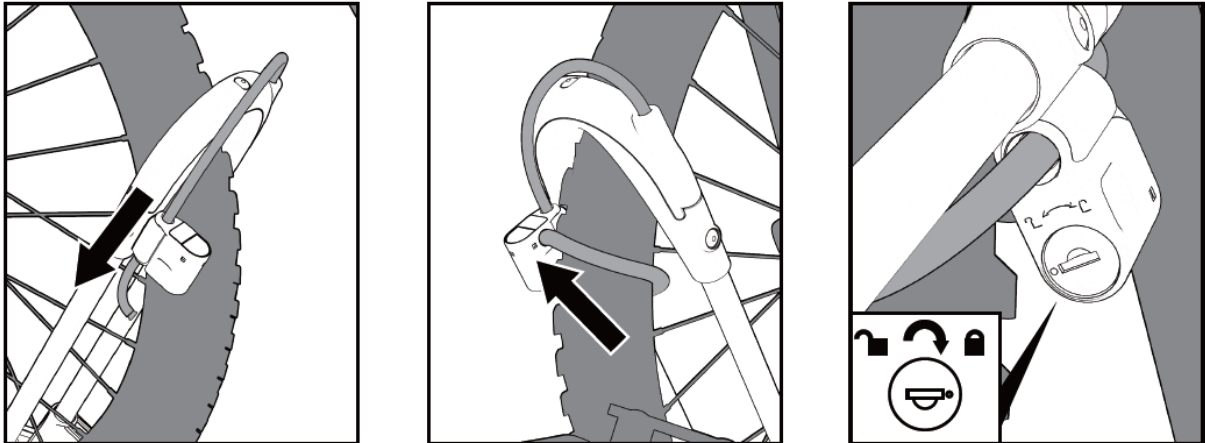

Trek de kabel volledig uit de voorwielsteun, bevestig deze in en lus om de framebuis van de fiets en/of door het voorwiel en steek het uiteinde in het vrij verschuifbare slothuis met slotcilinder. Sluit de slotcilinder af om diefstal te vertragen. Bewaar de sleutel zorgvuldig.

Belangrijk!

Controleer nogmaals of de fiets goed vast staat in de voorwielhouder, de fixatiestrapp van de achterwielstopper stevig rond het achterwiel is aangetrokken en of het kabelslot is afgesloten.

De fiets kan nu veilig worden vervoerd!

Afnemen van de fiets gaat in omgekeerde volgorde.

Open het kabelslot, schuif de kabel teug in de voorwielsteun en plaats het slothuis in de houder. Neem de fixatiestrapp van de achterwielstopper los.

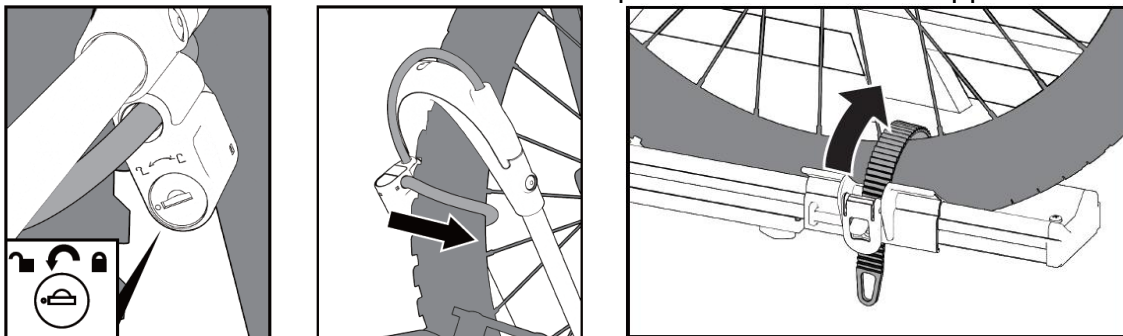

Zwenk vervolgens de kleine voorwielsteun terug en neem de fiets af.

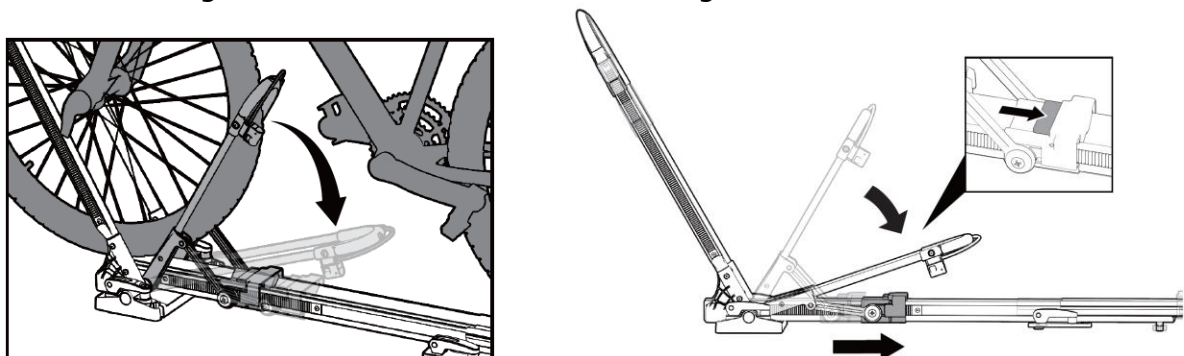

VEILIGHEIDVOORSCHRIFTEN

Controleer voor iedere rit de goede staat en stevigheid van de fietsendrager en de gebruikte bevestigingsmaterialen (voorwielhouders, achterwielstopper en fixatiestrap). Defecte, beschadigde, versleten onderdelen of fixatiestrap moeten voor het begin van iedere rit worden vervangen.

Monteer de fietsendrager niet als deze beschadigd is!

Let voor het vertrek altijd op een correcte bevestiging. Controleer iedere rit na een korte rijafstand de schroefverbindingen. Blijf deze regelmatig controleren tijdens de rit.

Er mogen geen delen van de fiets (bijvoorbeeld pedalen) buiten de dakrand van de auto uitsteken.

Controleer de fietsendrager en de daarbij behorende lading regelmatig! U bent daartoe juridisch verplicht en u wordt in geval van schade aansprakelijk gesteld!

Gebruik op de fiets op de fietsendrager geen dekzeilen of andere soorten afdekking.

Het rijden met een fietsdrager op het dak beïnvloedt het weggedrag van de auto. Pas de snelheid daarom aan (**max. 130km/u**). Vermijd ook plotselinge remacties en stuurbewegingen. Houd er rekening mee dat het rijgedrag van de auto ook bij zijwind en in bochten wezenlijk verandert. Rijd langzaam over verkeersdrempels: **max. snelheid 10km/h**. De fietsdrager is niet geschikt voor "off road" gebruik.

LET OP: Als de fiets gemonteerd is, houd rekening met de grotere hoogte van de auto dient o.a. bij ondergrondse parkeergarages, tunnels enz.

De gegevens van de autofabrikant en de fabrikant van de dakdragers dient goed in de gaten gehouden en opgevolgd te worden. Let hierbij vooral op het maximum draagvermogen op het dak van uw auto, zoals aangegeven door de autofabrikant.

Let op dat er geen onderdelen van de fiets tijdens het transport verloren kunnen worden (accu's, fietspompen, snelheidsmeters, mandjes, fietstassen, fietszitjes enz.). **Verwijder deze altijd voordat u gaat rijden!**

Indien de fietsdrager niet gebruikt wordt dient deze te worden gedemonteerd omwille van de veiligheid van de andere verkeersdeelnemers en voor de energiebesparing.

Vóór gebruik van de autowas centrale de fietsdrager eerst demonteren.

Neem in geval van defecten of problemen altijd contact op met de Spinder leverancier.

Eigen gewicht van de fietsdrager: 6,5kg.
Maximum draaglast van de fietsdrager: 20kg.

ONDERHOUD

De fietsdrager na gebruik schoon en droog opslaan. Eventueel afspuiten met een waterslang om modder, en andere vuiligheid te verwijderen.

Controleer de fietsdrager regelmatig op beschadigingen. Beschadigde of versleten onderdelen dienen direct vervangen te worden. Gebruik uitsluitend originele vervangingsonderdelen.

Bouten en snelspannerhevels van de fietsdrager regelmatig controleren en indien nodig aandraaien.

Beschadigingen aan de lak direct met een (grond)verf behandelen.

Draaiende en bewegende delen goed schoonhouden.

GARANTIE

Dit product heeft een garantieperiode van 3 jaar. Let op: de garantie dekt alleen een normaal gebruik van de fietsdrager. Op geen enkele manier wordt schade gedekt die ontstaan is door onjuist gebruik. Dit houdt ook in defecten of gebreken die zijn ontstaan door slechte of onjuiste montage. Om ervoor zorg te dragen dat de garantie voorwaarden van toepassing zijn dient onderhoud volgens het onderhoudsvoorschrift uitgevoerd te worden. Aanspraak maken op garantie zonder aankoopbewijs is niet mogelijk. Tradekar behoudt zich het recht voor om kosten in rekening te brengen die voortkomen uit reparaties van zaken die buiten onze controle vallen zoals onjuiste of slechte montage, onjuist gebruik, schade door ongelukken, enz.

EINFÜHRUNG

Der Spider Fahrradträger RT1 ist ein Teil der Familie von Fahrradträgern hergestellt von Tradekar Benelux BV.

- ✓ Fahrradträger für die Montage auf einem Relingträger
- ✓ Sicherer und zuverlässige Träger für den Transport von 1 Fahrrad
- ✓ Durch geniale Klapptechnik leicht zu tragen und einfach zu lagern
- ✓ Für stehende Montage
- ✓ Verstellbare Radaufnahmeschale mit schützenden Kunststoff-Abschlusskappen
- ✓ Montierbar auf fast alle Aluminium-Dachträger mit T-Nut und Lastenträger bis zu einer max. Profilstärke von 60x30mm
- ✓ Schnellmontage mittels Kunststoff-Schnellspannhebel
- ✓ Schwenkbarer Verschluss mit integrierten Kabelschloss
- ✓ Nur für Fahrräder ohne Vorderradschutzblech geeignet
- ✓ Maximaler Raddurchmesser 75cm
- ✓ Für Fahrreifen bis Ø 80mm geeignet

WICHTIGE INFORMATION

Vor Erstgebrauch lesen!

Dieses Produkt nicht montieren und benutzen, bevor die Montageanleitung und die Sicherheitsvorschriften völlig durchgelesen und klar verstanden worden sind.

Der Fahrradträger muss sicher gemäß dieser Montageanleitung montiert werden.

Die in dieser Benutzerinformation aufgeführten Arbeitsschritte, Maßangaben und Sicherheitshinweise für die Montage, Handhabung und Nutzung des Fahrradträgers müssen unbedingt eingehalten werden. Bereits geringste Abweichungen können zu fehlerhaftem Aufbau bzw. fehlerhafter Benutzung führen.

Das maximale Gewicht der Fahrräder kann **20kg** sein.

Das Eigengewicht des Trägers ist ca. **6,5kg**.

Diese Montageanleitung und Sicherheitsvorschriften im Fahrzeug mitführen.



Lesen Sie, bevor Sie den Träger benutzen, sorgfältig die Montageanleitung und die wichtigen Informationen durch und handeln Sie entsprechend.

Support Endverbraucher

 +31 (0) 345-470998 (Montag bis Freitag 8:30-12:30Uhr)



service@tradekar.com

LIEFERUMFANG

Bauteile:

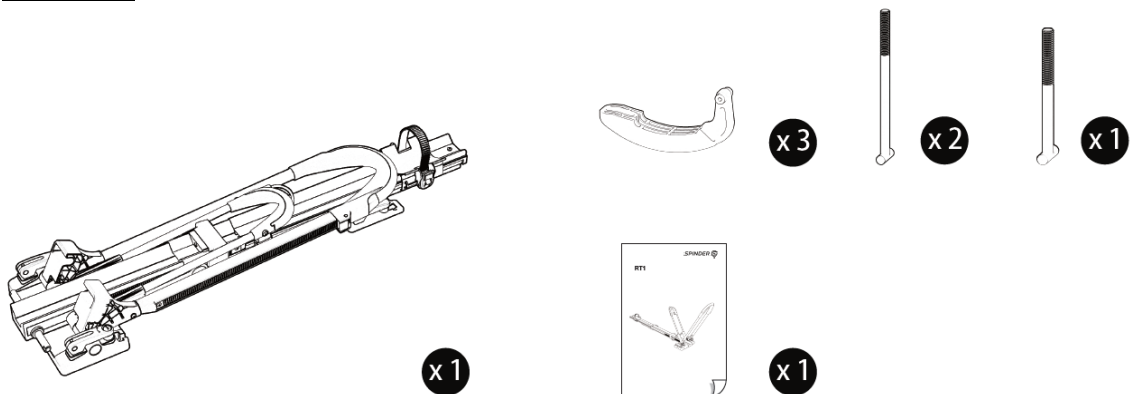

1x Fahrradträger
3x Halterung
2x Spannbolzen lang
1x Spannbolzen kurz
1x Picto-Handbuch

MONTAGE DES FAHRRADTRÄGERS AUF DEM DACHTRÄGER VOM AUTO

Schritt 1

Stellen Sie den Fahrradträger direkt auf Ihren Dachträger. Stellen Sie sicher, dass sich die vordere Grundplatte direkt über dem vorderen Dachträger Ihres Autos befindet. Anschließend schieben Sie die hintere Grundplatte über den hinteren Dachträger auf das Auto.

T-Bolzen-Montage (für Aluminium-Dachträger mit T-Nut)

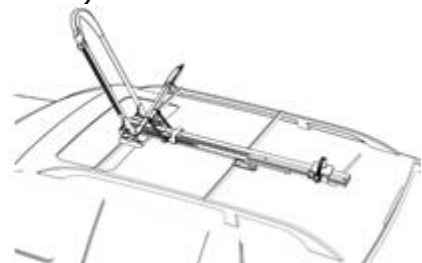
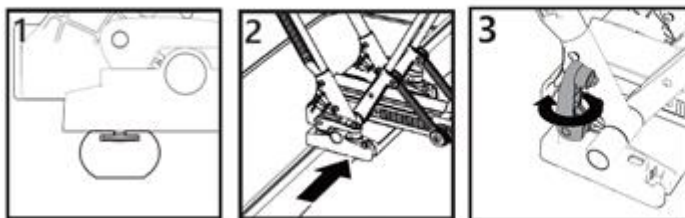

Setzen Sie die T-Bolzen in die Aluminium-Trägerprofile ein (1), schieben Sie den Träger in die gewünschte Position (2), lösen/festen Sie die Schnellspannhebel für die gewünschte Schließkraft (3) und schließen Sie ihn durch Herunterklappen.

U-Halterung (für Standard-Dachträger)

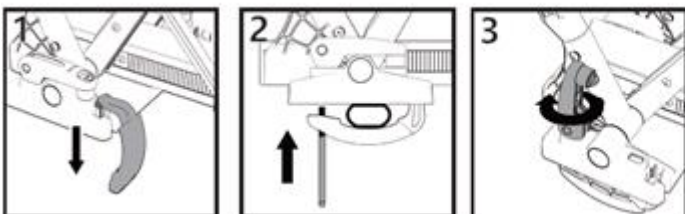

3x Halterungen in den Träger einhängen (1), Spannbolzen 2x lang vorne, 1x kurz hinten platzieren, Halterungen um die Trägerprofile schließen (2), Schnellspannhebel lösen/festen bis gewünschte Schließkraft (3) und schließen.

Schritt 2

„Öffnen“ Sie die große Vorderradhalterung, indem Sie diese nach vorne nach oben klappen

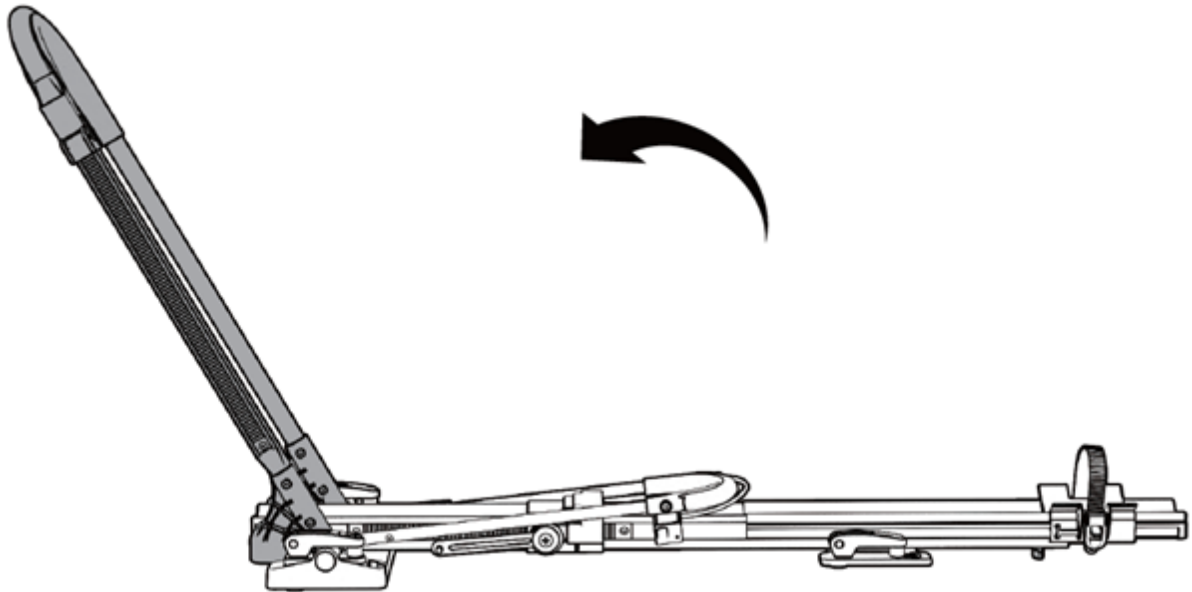

Schritt 3

Ziehen Sie die Radschiene heraus und ziehen Sie die Flügelmutter wieder fest. Der Hinterradstopper ist dann weiterhin frei beweglich.

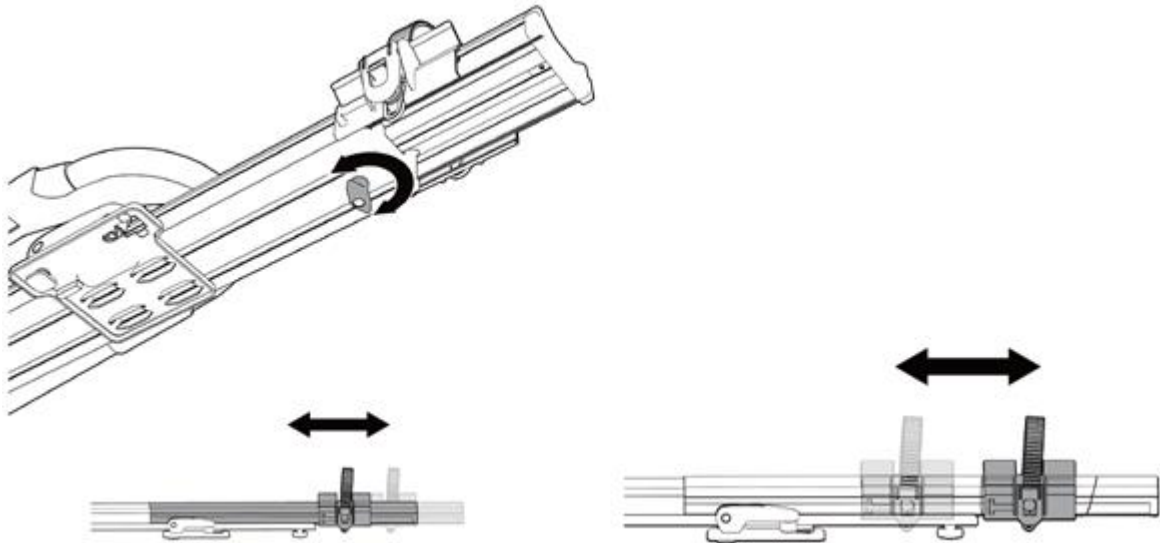

Wichtig!

Überprüfen Sie noch einmal, ob alle drei Kunststoff-Schnellspannhebel richtig schließen/festziehen. Verriegeln Sie den Schnellspannhebel mit Schließzylinder mit dem mitgelieferten Schlüssel, um Diebstahl zu verhindern. Bitte bewahren Sie diesen Schlüssel sorgfältig auf.

Der Fahrradträger ist nun fertig und einsatzbereit!

BEFESTIGUNG VON DEM FAHRRAD AUF DEM FAHRRADTRÄGER

Schritt 1

Heben Sie vorsichtig Ihr Fahrrad mit dem Vorderrad nach vorne auf die Radschiene von dem Fahrradträger und platzieren Sie das Vorderrad direkt über dem vorderen Dachträger. Schieben Sie nun den Radhalteraufsatz in der großen Vorderradhalterung nach unten, bis er fest am Fahrradreifen anliegt.

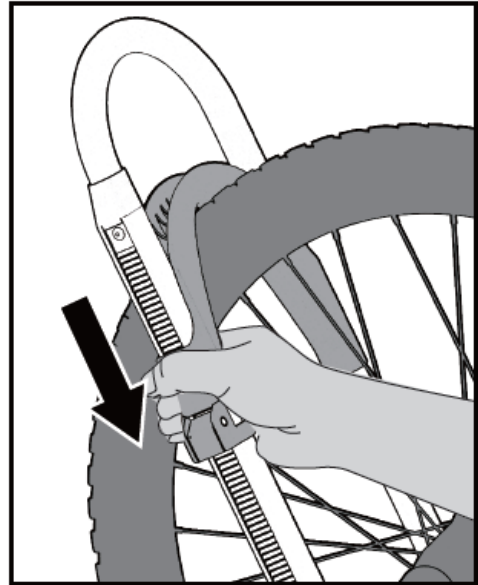
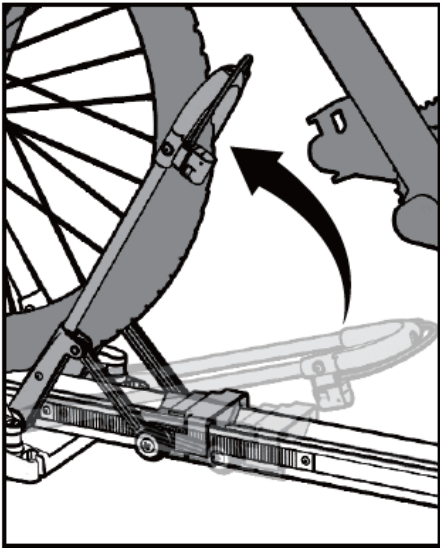

Schritt 2

Dann schwenken Sie die kleine Vorderradstütze in Richtung Reifen und drücken diese fest an. Stellen Sie sicher, dass das Rad Ihres Fahrrads gut blockiert ist (und das Fahrrad sich in der Radhalterung nicht vorwärts/rückwärts bewegen kann).

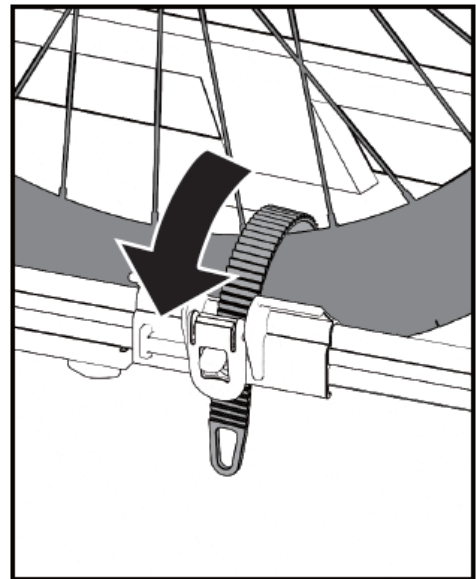

Schritt 3

Schieben Sie den Hinterradstopper in die Position direkt unter dem Hinterrad und schließen Sie den Befestigungsgurt. Ziehen Sie fest daran.

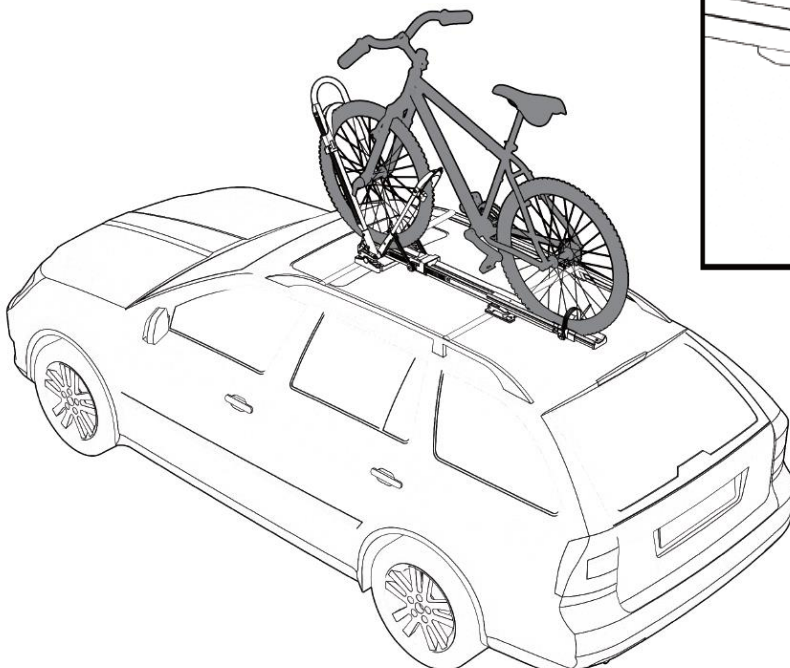

Schritt 4

In der kleinen Vorderradhalterung ist ein Kabelschloss integriert.

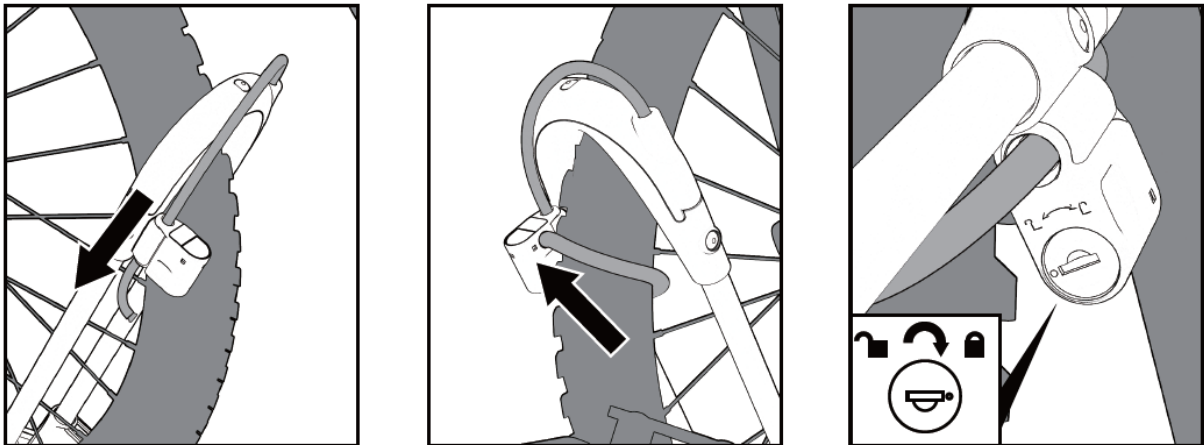

Ziehen Sie das Kabel vollständig aus der Vorderradhalterung, befestigen Sie es und schlingen Sie es um das Rahmenrohr des Fahrrads bzw. durch das Vorderrad und führen Sie das Ende in das frei verschiebbare Schlossgehäuse mit Schließzylinder ein. Verriegeln Sie den Schließzylinder, um einen Diebstahl zu verzögern. Bewahren Sie den Schlüssel sorgfältig auf.

Wichtig!

Überprüfen Sie noch einmal, ob das Fahrrad ordnungsgemäß in der Vorderradhalterung befestigt ist, der Befestigungsgurt des Hinterrad Stopper fest um das Hinterrad gespannt ist und das Kabelschloss geschlossen ist.

Das Fahrrad kann nun sicher transportiert werden!

Der Ausbau des Fahrrades erfolgt in umgekehrter Reihenfolge.

Öffnen Sie das Kabelschloss, schieben Sie das Kabel zurück in die Vorderradhalterung und platzieren Sie das Schlossgehäuse in der Halterung. Entfernen Sie den Befestigungsgurt vom Hinterrad Stopper.

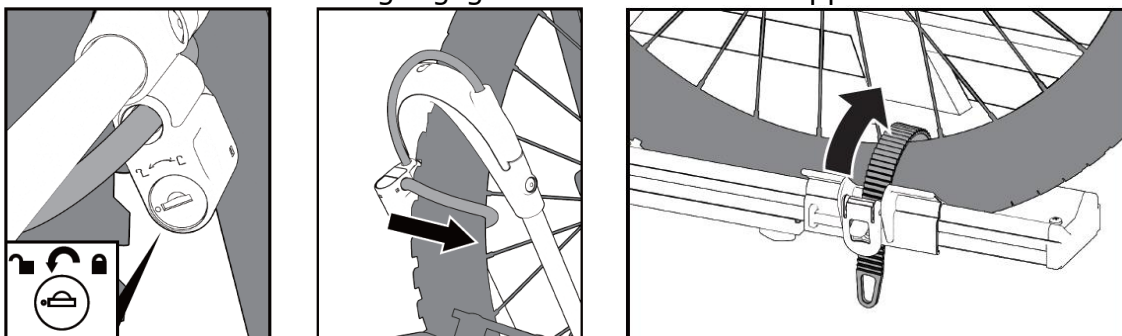

Klappen Sie die kleine Vorderradstütze nach hinten und nehmen das Fahrrad ab.

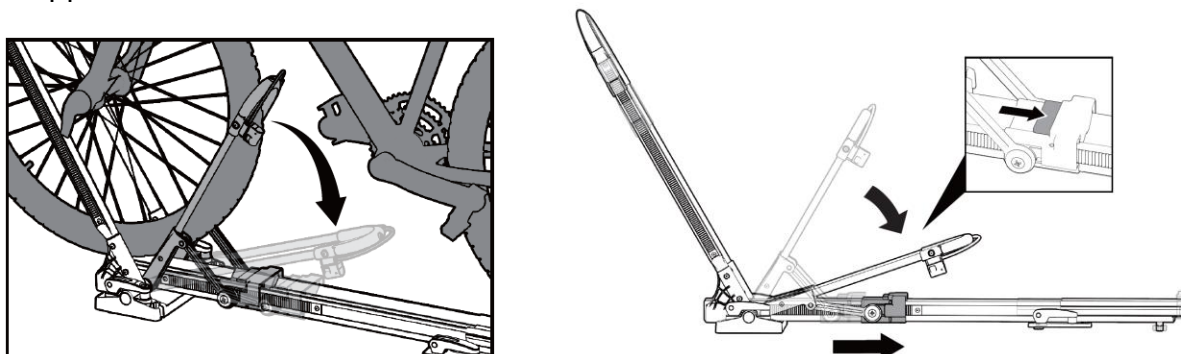

SICHERHEITSVORSCHRIFTEN

Kontrollieren Sie vor jeder Fahrt den guten Zustand und die Stabilität des Fahrradträgers sowie der verwendeten Befestigungsmaterialien (Vorderradhalter, Hinterrad Stopper und Befestigungsband). Defekte, beschädigte, verschlissene Teile oder Befestigungsband muss vor jeder Fahrt ausgetauscht werden.

Montieren Sie den Fahrradträger nicht, wenn er beschädigt ist!

Stellen Sie vor der Abreise stets eine korrekte Bestätigung sicher. Überprüfen Sie nach einer kurzen Fahrt jedes Mal die Anschlüsse. Überprüfen Sie diese während der Fahrt regelmäßig.

Es dürfen keine Fahrradteile (Pedale) über die Dachseiten hinausragen.

Überprüfen Sie regelmäßig den Fahrradträger und die dazugehörige Ladung! Dazu sind Sie gesetzlich verpflichtet und haften im Schadensfall!

Benutzen Sie auf dem Fahrradträger niemals Planen oder andere Abdeckungen für das Fahrrad.

Das Fahren mit einem Fahrradträger beeinflusst das Fahrverhalten Ihres Fahrzeugs. Passen Sie darum Ihre Fahrgeschwindigkeit an (**max. 130km/h**). Vermeiden Sie auch plötzliche und ruckartige Steuerbewegungen. Auch Seitenwind beeinträchtigt wesentlich das Fahrverhalten von Ihrem Fahrzeug. Fahren Sie langsam über Bodenschwellen: Höchstgeschwindigkeit 10 km/h. Der Fahrradträger ist für den Einsatz im Gelände nicht geeignet.

Achtung: Wenn das Fahrrad montiert ist sind Einfahrten in Tiefgaragen, Garagen usw. nicht möglich durch die wesentlich größere Höhe Ihres KFZ. Achten Sie auch auf die Höhenangaben von Durchfahrten und Tunnels.

Um die Sicherheit des Dachträgers zu gewährleisten, darf die angegebene Traglast des Fahrradträgers nicht überschritten werden. Ebenso ist darauf zu achten, dass die angegebene Dachtraglast Ihres KFZ – Herstellers nicht überschritten werden darf.

Achten Sie darauf, dass keine Teile des Fahrrades verloren gehen können (E-Bike Akkus, Fahrradpumpe, Tachometer, Körbe, Sattel usw,) **Entfernen Sie diese Teile zuerst, bevor Sie mit dem Fahrradträger fahren!**

Bei Nichtbenutzung des Fahrradträgers sollte dieser abmontiert werden aus Gründen der Sicherheit für andere Verkehrsteilnehmer und wegen der Energieersparnis.

Vor der Benutzung von Autowaschanlagen den Fahrradträger abbauen.

Sollten Fehler oder Probleme auftreten, benachrichtigen Sie Ihre Spinder Lieferant.

Eigengewicht von dem Fahrradträger: 6,5kg.
Maximale Traglast von dem Fahrradträger: 20kg.

WARTUNG

Den Fahrradträger nach Verwendung sauber und trocken lagern. Eventuell abspritzen mit einem Wasserschlauch um Schlamm und anderen Schmutz zu entfernen.

Kontrollieren Sie den Fahrradträger regelmäßig auf Beschädigungen hin. Beschädigte oder verschlissene Teile sind sofort zu ersetzen. Es dürfen nur Originalersatzteile verwendet werden.

Spannbolzen und Schnellspannhebel des Fahrradträgers regelmäßig kontrollieren und wenn notwendig nachziehen.

Lackschichtbeschädigungen sofort mit (Grundier)Farbe behandeln.

Drehende und bewegende Teile sauber halten.

GARANTIE

Für dieses Produkt gewähren wir für die Bauteile und Funktion eine 3-jährige Garantie. Diese Garantie gilt natürlich nur bei einer sachgerechten Verwendung des Fahrradträgers und deckt keine Schäden ab, die durch Missbrauch entstanden sind. Das gleiche gilt auch für eine unsachgerechte oder falsche Montage. Um die Einhaltung der Garantiebedingungen zu gewährleisten, muss die Wartung gemäß der Wartungsanleitung durchgeführt werden. Garantieanspruch ohne Kaufbeleg ist nicht möglich. Tradekar behält sich das Recht vor, dass die Kosten für Aufwendungen, wenn Sie außerhalb des Unternehmensbereichs wegen falscher oder nicht sachgerechter Montage, Missbrauch oder Unfallschäden usw.

INTRODUCTION

The Spinder RT1 bike carrier is part of the family of bike carriers manufactured by Tradekar Benelux BV.

- ✓ Bike carrier for mounting on roof-racks
- ✓ Safe and reliable bike carrier for the transportation of 1 bicycle
- ✓ Because of ingenious folding system easy to carry and easy to store
- ✓ Suitable for mounting in standing position
- ✓ With 2 adjustable wheel holders of high quality plastic that exactly can be placed on the right size of your bicycle
- ✓ Fit for aluminum roof bars with T-slot and roof-racks with a maximum tube profile of 60x30mm
- ✓ Fast assembly by means of quick-release levers
- ✓ Mounting of the bicycle using a swivel closing and integrated cable lock
- ✓ Only suitable for bicycles without a front fender
- ✓ Fit for bicycles with a maximum wheel diameter 75cm
- ✓ Maximum tire diameter 80mm

IMPORTANT INFORMATION

Read these instructions carefully before using the product for the first time.

Do not use this product until the manual and safety regulations are read and are entirely clear.

The assembly and installation of the bike carrier can only be done according this instruction manual.

The steps that are mentioned and the safety regulations for assembly, handling and use of the bike carrier need to be followed! The slightest non conformity can lead to incorrect assembly or wrong use.

The maximum permissible load for the carrier itself may be **20kg**.
The net weight of the carrier is **6,5kg**.

Keep these instructions in your car.



Read the following safety- and operating instructions carefully and act accordingly before using the bike carrier.

CONSUMER HELPDESK & SUPPORT

 +31 (0) 345-470998 (Monday till Friday 8:30-12:30)



service@tradekar.com

SUPPLIED PARTS

Parts:

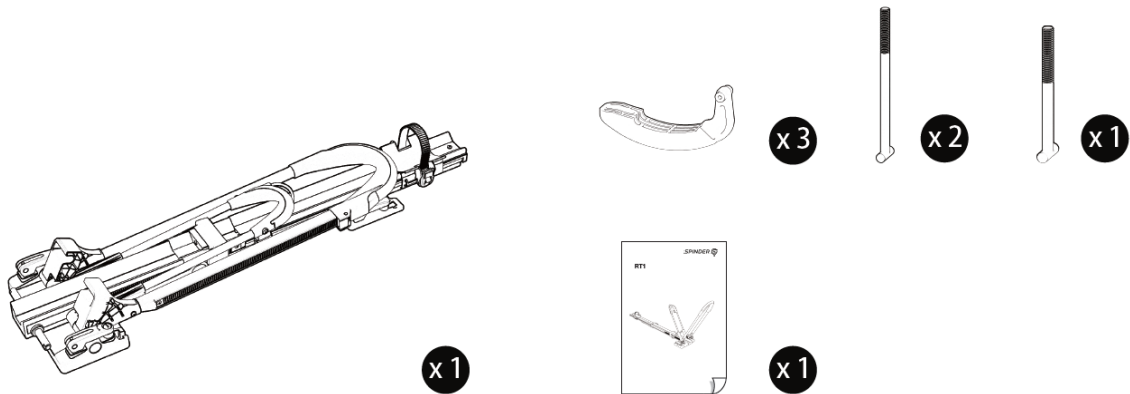

- 1x Bike Carrier
- 3x Bracket
- 2x Tension bolt long
- 1x Tension bolt short
- 1x Pictomannual

MOUNTING OF THE BIKE CARRIER ON THE ROOF BAR OF THE CAR

Step 1

Place the bike carrier on the roof bar of the car. Make sure that the fixation-frame (Bracket with two "arms") is right above the first (front) tube. Then slide the rear base plate above the rear roof rack onto the car.

T-bolt mounting (for aluminum roof bars with T-slot)

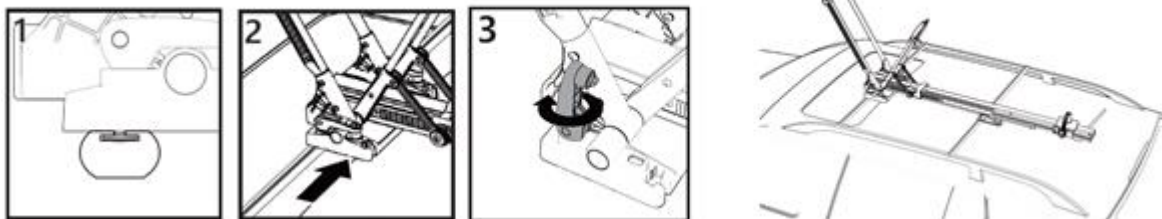

Place the T-bolts in the aluminum carrier profiles (1), slide the carrier to the desired position (2), loosen/tighten the quick-release levers for the desired closing force (3) and close by folding it down.

U-bracket mounting (for standard roof bars)

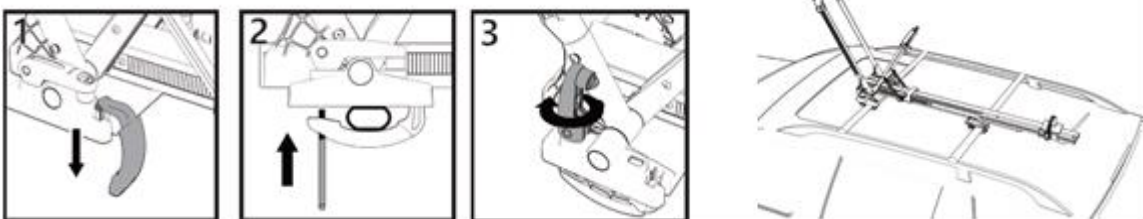

Hook the 3x brackets into the carrier (1), place the tension bolts 2x long in front and 1x short in rear, close the brackets around the carrier bars (2), loosen/tighten the quick-release levers for the desired closing force (3) and close by to fold it down.

Step 2

'Open' the large front wheel support by folding it forwards upwards.

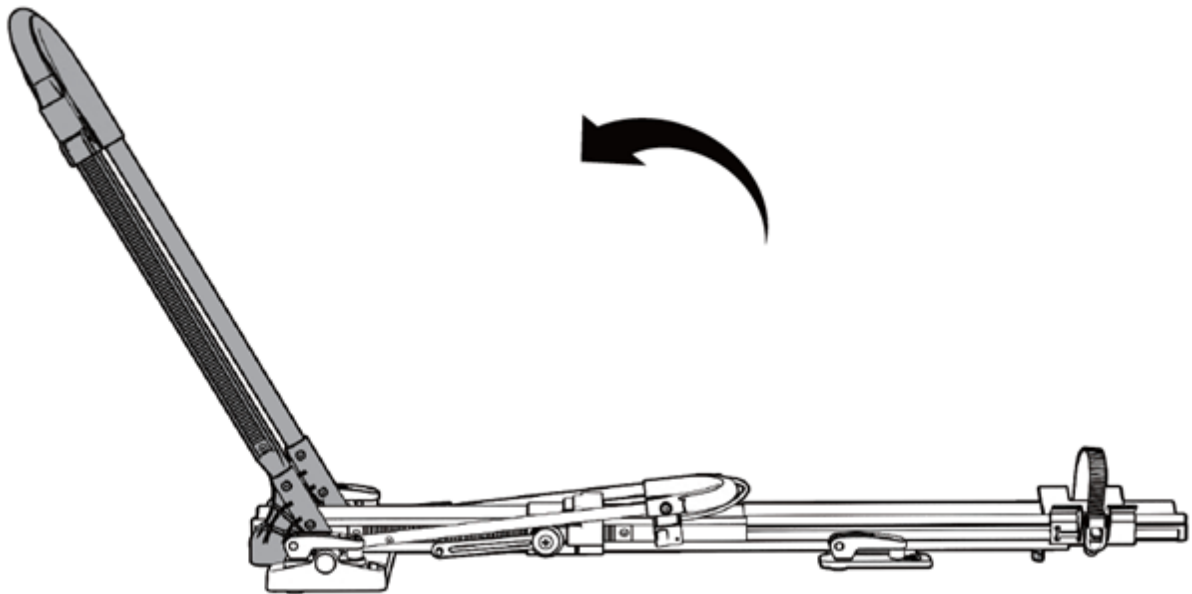

Step 3

Extend the wheel rail and retighten the wing nut. The rear wheel stopper can then still be moved freely.

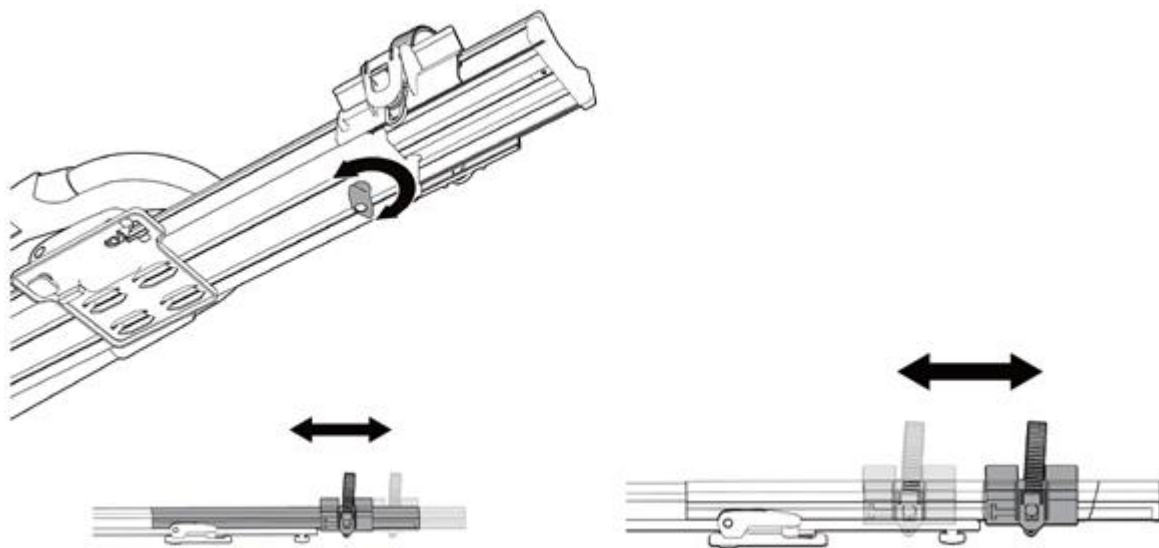

Important!

Check again whether all three plastic quick-release levers close/tighten properly. Lock the quick-release lever with lock cylinder with the supplied key to discourage theft. Please keep this key carefully.

The bike carrier is now ready for use!

ATTACHING OF THE BIKE ON THE BIKE CARRIER

Step 1

Lift your bike with the front wheel towards the front onto the rail of the bike carrier and place the front wheel directly above the front roof bar. Now slide the wheel holder attachment in the large front wheel support down until it fits tightly on the bicycle tire.

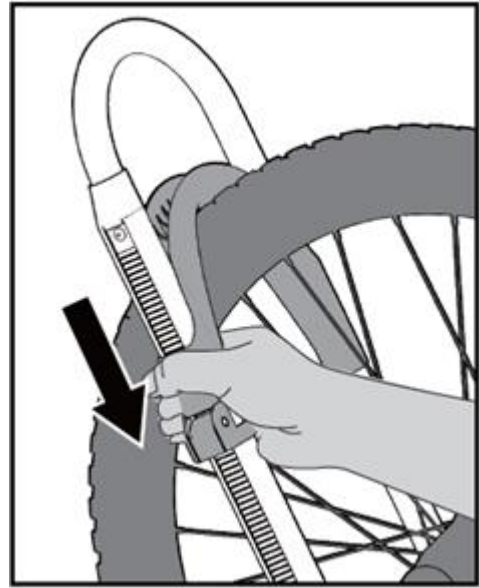
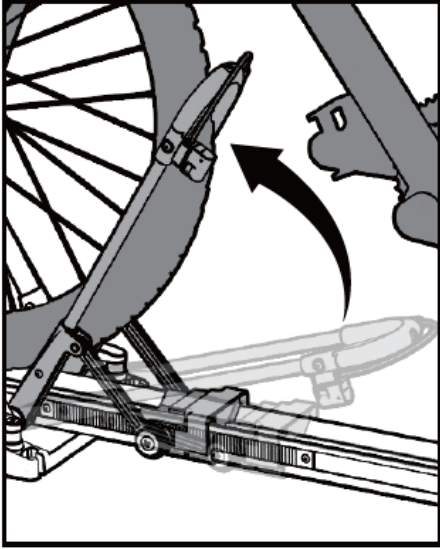

Step 2

Then swing the small front wheel support towards the tire and press it firmly. Make sure that the wheel of your bike is well blocked (and the bike cannot move forward/backward in the wheel holder).

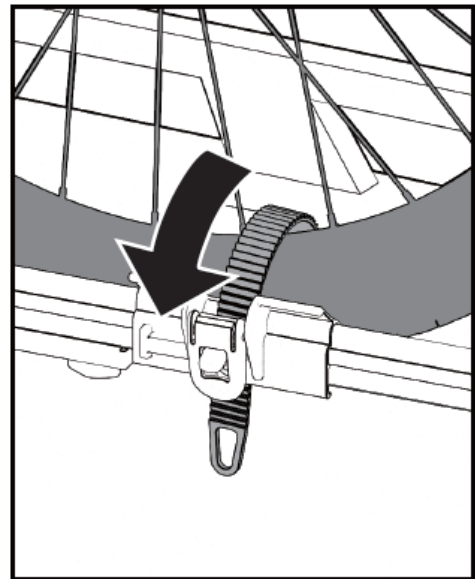

Step 3

Slide the rear wheel stopper to the position directly under the rear wheel and close the fixation strap. Pull it firmly.

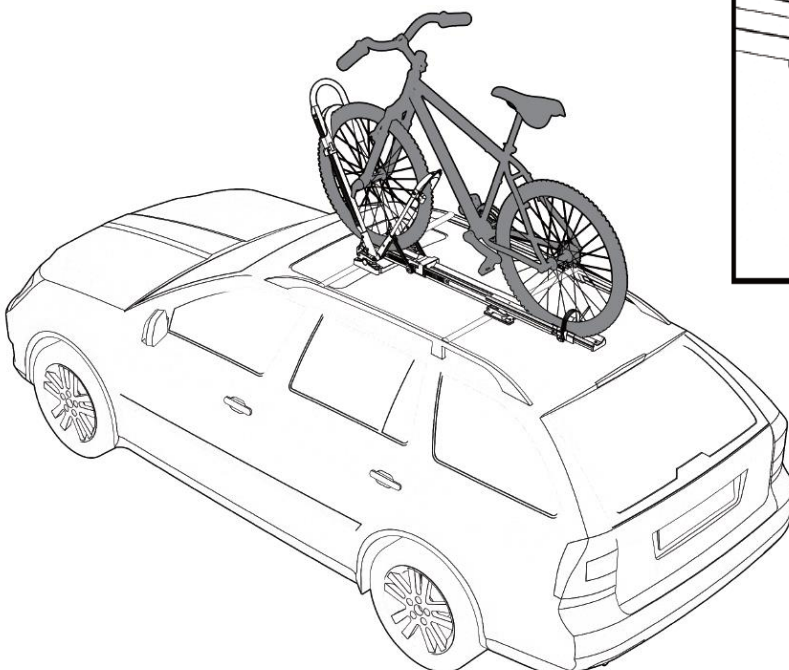

Step 4

There is an integrated cable lock in the small front wheel support.

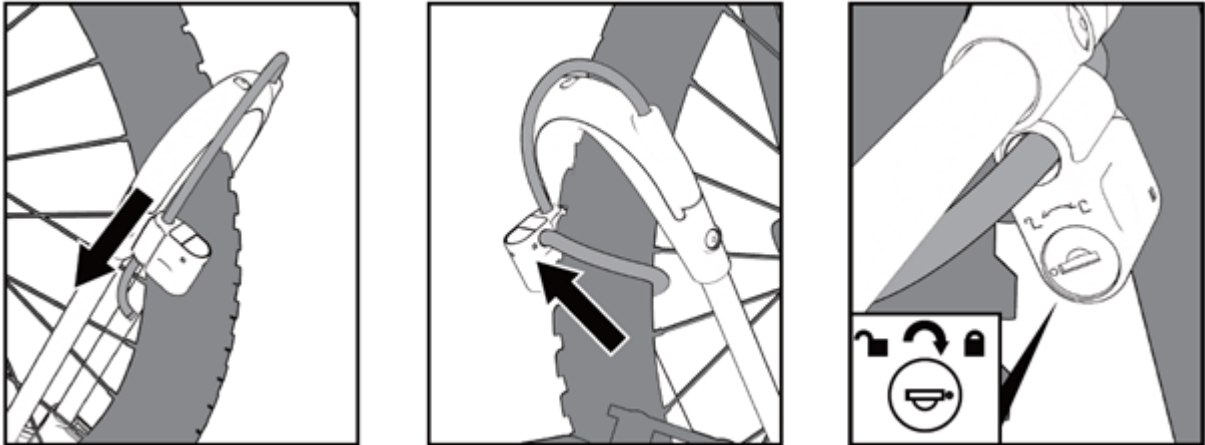

Pull the cable completely out of the front wheel support, secure it in and loop around the frame tube of the bicycle and/or through the front wheel and insert the end into the freely slidable lock housing with lock cylinder. Lock the lock cylinder to delay theft. Keep the key carefully.

Important!

Check again that the bicycle is properly secured in the front wheel holder, the fixation strap of the rear wheel stopper is firmly tightened around the rear wheel and that the cable lock is closed.

The bike can now be transported safely!

Removing the bicycle is done in reverse order.

Open the cable lock, slide the cable back into the front wheel support and place the lock housing in the holder. Remove the fixation strap from the rear wheel stopper.

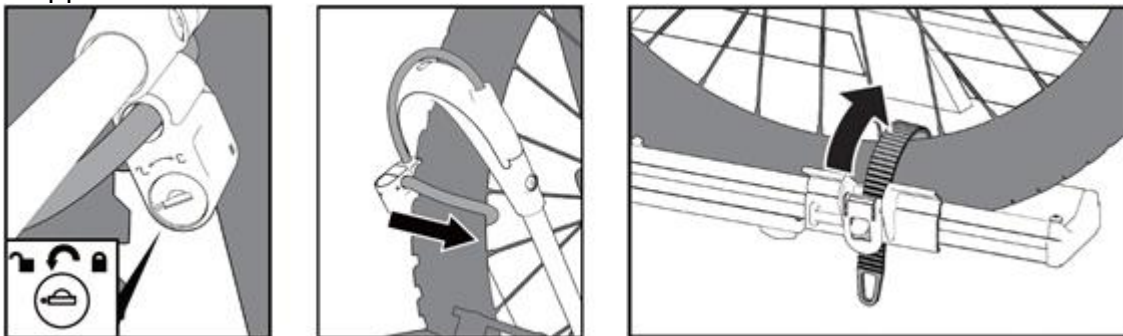

Then swing back the small front wheel support and take the bike off.

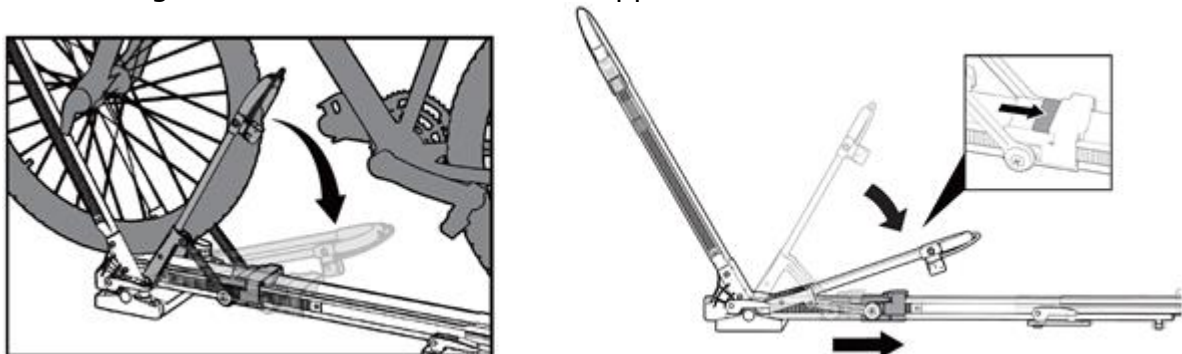

SAFETY REGULATIONS

Before every ride, check the good condition and sturdiness of the bicycle carrier and the mounting materials used (front wheel holders, rear wheel stopper and fixation strap). Defective, damaged or worn parts or fixation strap must be replaced before each ride.

Do not mount the bicycle carrier if it is damaged!

The first time you start driving with the bike carrier on your roof, check all the connections carefully after a short distance of driving. Keep checking the connections every time you drive with the bike carrier.

No parts of the bicycle, like steering wheel or pedals, should stick out over the roof.

Check the bicycle carrier and the load regularly! You are legally obliged to do so and you will be held liable in the event of damage!

Never use tarpaulins or other types of cover on the bicycle on the bicycle carrier.

Driving with a bike carrier on the roof of a car will influence the behaviour of the car. So adapt the speed (**max 130km/h**) and try to avoid sudden extreme movements with your steering wheel or brakes. Also keep in mind the driving behaviour of your car will also change at side winds and curves.

Drive slowly over speed bumps: **max. speed 10km/h**.

The bike carrier is not suitable for "off road" use.

ATTENTION: Watch the extra height of your car when driving into parking garages, tunnels etc.

Mind the instructions of your car dealer and dealer of your roof-bars carefully and always follow them through. Especially mind the maximum carrying weight of the roof of your car, given to you by your car dealer.

Make sure that no parts of the bike can get lost during driving (batteries, pumps, basket, saddlebags, etc.). **Always remove these before driving!**

Dismount the bike carrier in case you don't use it. This for the safety of other traffic participants as well as for the savings of energy.

Dismount the bike carrier before using the carwash.

In case of defects or problems please contact your Spinder supplier.

Weight of the bike carrier: 6,5kg.

Maximum carrying weight of the bike carrier: 20kg.

MAINTENANCE

Always store the bike carrier clean and dry after use. If necessary spray with the water hose to remove mud and other filthy stuff.

Check the bike carrier regular if there is any damage. Damaged or worn parts need to be replaced immediately. Use only original replacement parts.

The tension bolts and quick-release levers of the bike carrier need to be checked regular, if necessary tighten them again.

If there is a damage on the powder coating of the bike carrier this needs to be treated with paint immediately.

Rotating and moving parts need to be kept clean.

GUARANTEE

This product is covered by a 3 year warranty. Please note that our guarantee covers reasonable use of the bike carrier, it does NOT cover any damage caused by misuse. This also applies to a malfunction or failure of the bike carrier that has been caused by poor or incorrect installation. To ensure the validity of the guarantee please carry out maintenance in accordance with the maintenance section. Warranty claim without proof of purchase is not possible. We reserve the right to make a call out and/or repair charge for any work required to be undertaken to rectify faults that are outside of the company's control i.e. incorrect or poor fitting, misuse, accidental damage, etc.

INTRODUCTION

Le porte-vélo Spinder RT1 fait partie de la gamme de porte-vélos fabriqués par Tradekar Benelux BV.

- ✓ Porte-vélo pour barres de toit
- ✓ Transport d'un seul vélo en toute confiance et sécurité
- ✓ Très facile à porter et à ranger grâce à son système escamotable
- ✓ Adapté pour position debout
- ✓ Deux pinces de blocage en pvc de haute qualité et réglables à la taille de votre vélo
- ✓ Adapté pour des barres de toit en aluminium avec rainure en T et aux barres de toit d'origines de 60x30mm maximum
- ✓ Montage rapide grâce aux leviers à dégagement rapide en plastique
- ✓ Fixation du vélo à l'aide d'un cadenas pivotant et avec câble antivol intégré
- ✓ Convient uniquement aux vélos sans garde-boue avant
- ✓ Diamètre de roue maximum 75cm
- ✓ Adapté pour vélo avec pneu d'un diamètre de 80mm maximum

INFORMATIONS IMPORTANTES

A lire soigneusement avant la première utilisation.

Avant le montage et l'utilisation du produit, veuillez lire et comprendre entièrement le manuel d'instructions pour le montage et les prescriptions en matière de sécurité.

Veuillez effectuer l'assemblage et le montage du porte-vélo en suivant strictement les instructions du manuel de montage.

Les étapes reprises et les instructions en matière de sécurité pour le montage, le maniement et l'utilisation du porte-vélo doivent être rigoureusement suivies. La moindre divergence peut mener à un mauvais montage ou à une utilisation erronée.

La charge maximale sur le porte-vélo proprement dit peut être de **20kg**.
Le poids net du support est de **6,5kg**.

Conserver ce manuel d'instructions de montage et ces prescriptions de sécurité dans votre véhicule.



Avant d'utiliser le porte-vélo, lisez attentivement les consignes de sécurité et d'emploi jusqu'au bout et agissez selon celles-ci.

SERVICE APRÈS VENTE

 +31 (0) 345-470998 (lundi à vendredi 8:30-12:30)



service@tradekar.com

VOLUME DE LA LIVRAISON

Eléments:

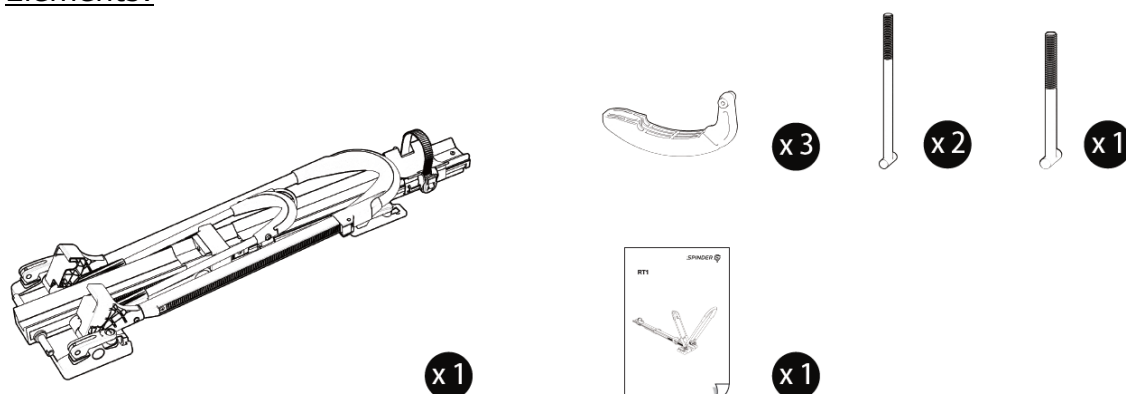

1x Porte-vélo
3x Support
2x Boulon de serrage long
1x Boulon de serrage court
1x Manuel picto

MONTAGE DU PORTE-VÉLO SUR LES BARRES DE TOIT DE LAVOITURE

Etape 1

Placez le porte-vélos directement sur vos barres de toit. Assurez-vous que la plaque de base avant est directement au-dessus de la galerie de toit avant de votre voiture. Faites ensuite glisser la plaque de base arrière au-dessus de la galerie de toit arrière sur la voiture.

Fixation par boulon en T (pour barres de toit en aluminium avec rainure en T)

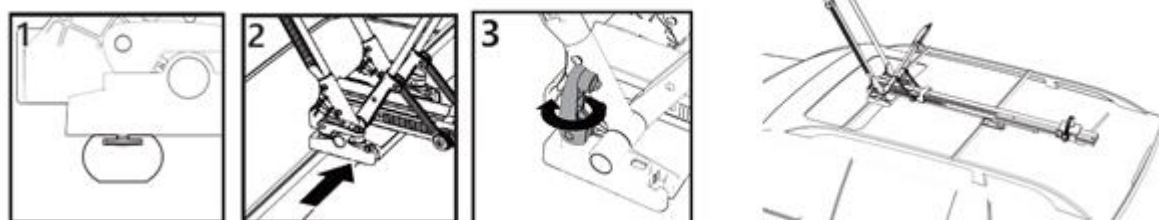

Placez les boulons en T dans les profilés de support en aluminium (1), faites glisser le support dans la position souhaitée (2), desserrez/serrez les leviers de serrage rapide pour la force de fermeture souhaitée (3) et fermez-le en le rabattant.

Montage sur support en U (pour les barres de toit standard)

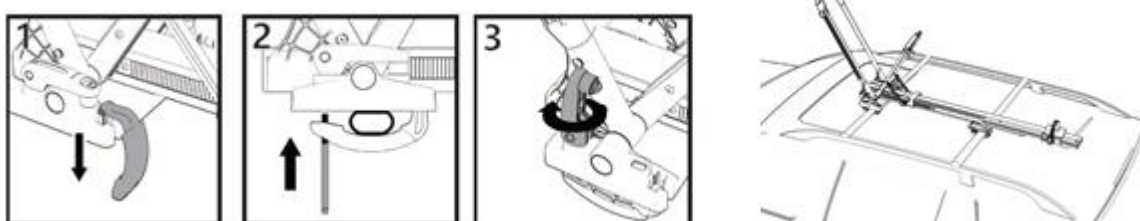

Accrochez les 3x supports dans le support (1), placez les boulons de tension 2x longs devant et 1x court derrière, fermez les supports autour des profilés de

support (2), desserrez/serrez les leviers de serrage rapide pour la force de fermeture souhaitée (3) et fermez-les en les poussant vers le bas.

Etape 2

'Ouvrir' le grand support de roue avant en le rabattant vers le haut.

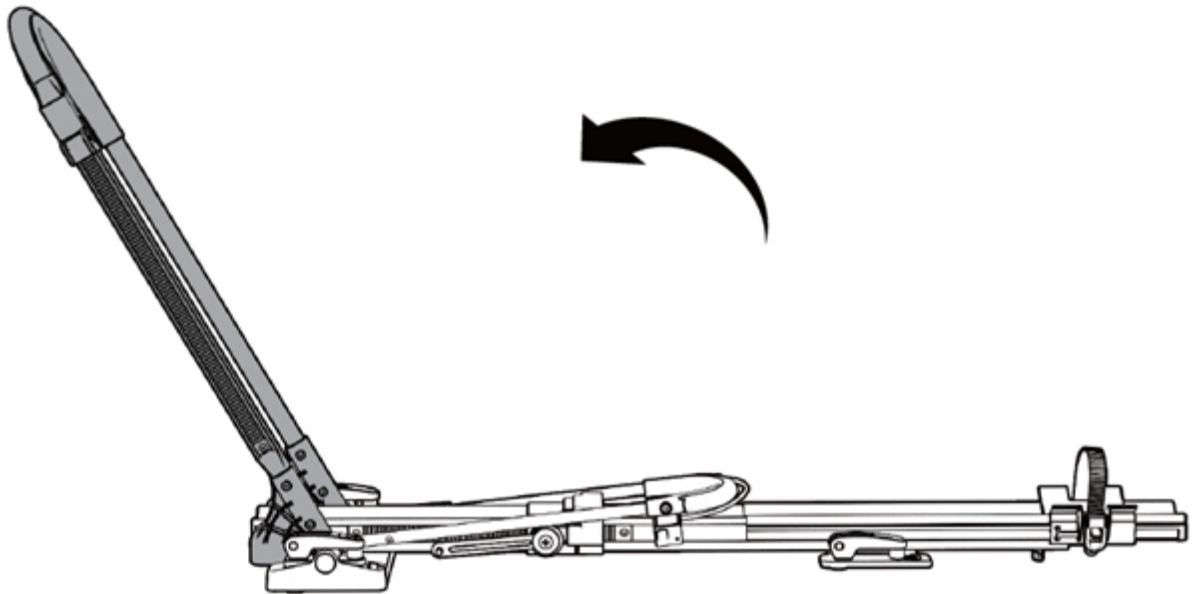

Etape 3

Allongez le rail de roue et resserrez l'écrou à oreilles.

La butée de roue arrière peut alors encore être déplacée librement.

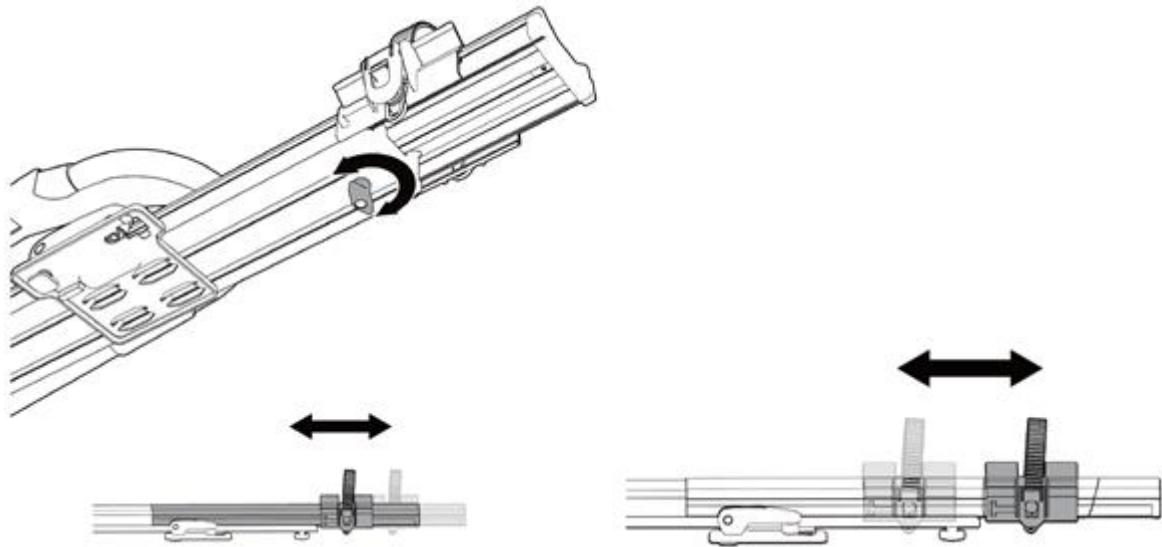

Important!

Vérifiez à nouveau si les trois leviers à dégagement rapide en plastique se ferment/serrent correctement. Verrouillez le levier de dégagement rapide avec le cylindre de serrure avec la clé fournie pour dissuader le vol. Veuillez conserver soigneusement cette clé.

Le porte-vélo est prêt à l'emploi!

INSTALLATION DU VÉLO SUR LE PORTE-VÉLO

Etape 1

Montez votre vélo (en direction de la route) sur le rail du porte-vélo et placez la roue avant directement au-dessus de la galerie de toit avant. Faites maintenant glisser la fixation du support de roue dans le grand support de roue avant vers le bas jusqu'à ce qu'elle soit bien ajustée sur le pneu du vélo.

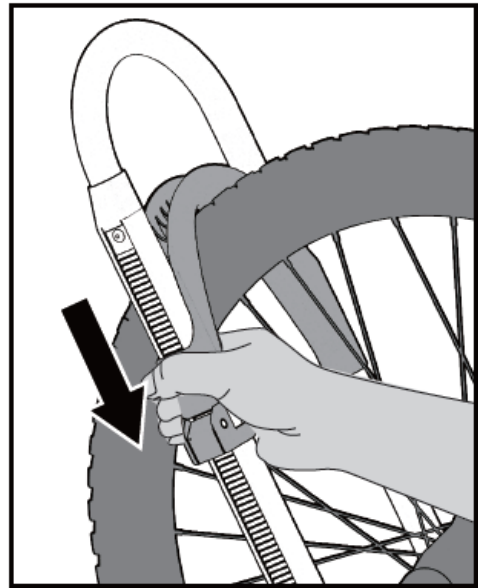
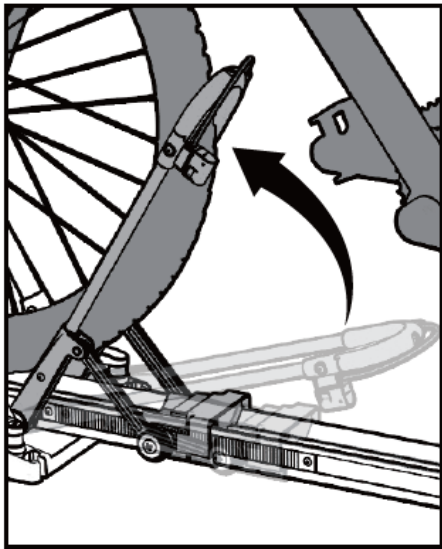

Etape 2

Basculez ensuite le petit support de roue avant vers le pneu et appuyez fermement dessus. Assurez-vous que la roue de votre vélo est bien verrouillée (et que le vélo ne peut pas avancer/reculer dans le porte-roue).

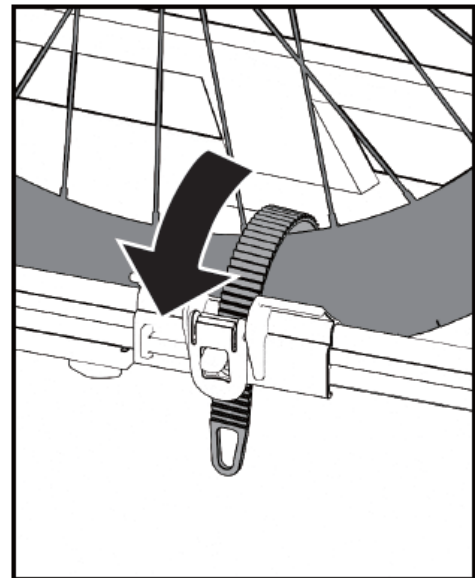

Etape 3

Faites glisser la butée de roue arrière jusqu'à la position directement sous la roue arrière et fermez la sangle de fixation. Tirez-le fermement.

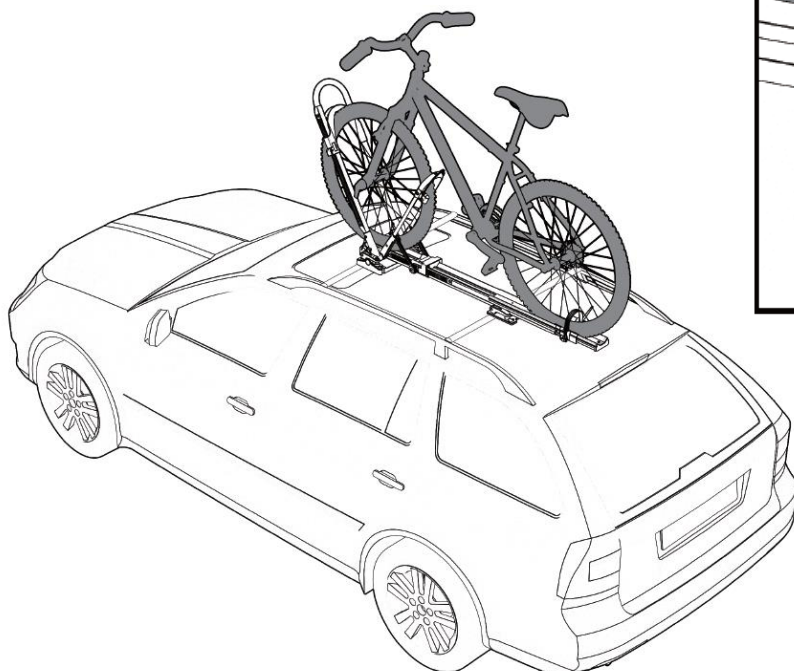

Etape 4

Il y a un câble antivol intégré dans le petit support de roue avant.

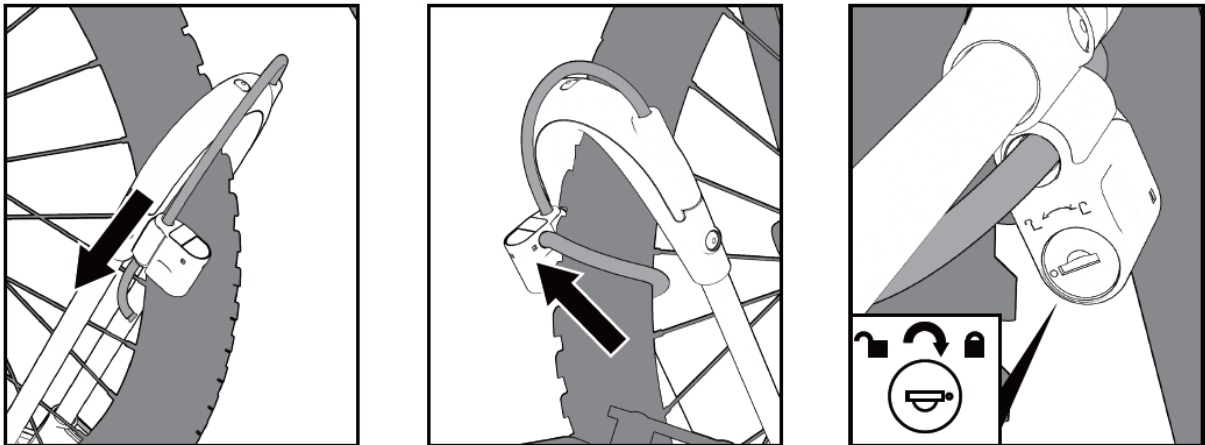

Tirez complètement le câble hors du support de roue avant, fixez-le et bouclez-le autour du tube de cadre du vélo et/ou à travers la roue avant et insérez l'extrémité dans le boîtier de serrure coulissant librement avec cylindre de serrure. Verrouillez le cylindre de serrure pour retarder le vol. Veuillez conserver soigneusement cette clé.

Important!

Vérifiez à nouveau que le vélo est correctement fixé dans le porte-roue avant, que la sangle de fixation de la butée de roue arrière est bien serrée autour de la roue arrière et que le câble antivol est fermé.

Le vélo peut désormais être transporté en toute sécurité!

Le démontage du vélo s'effectue dans l'ordre inverse.

Ouvrez le câble de verrouillage, faites glisser le câble dans le support de roue avant et placez le boîtier de verrouillage dans le support. Retirez la sangle de fixation de la butée de roue arrière.

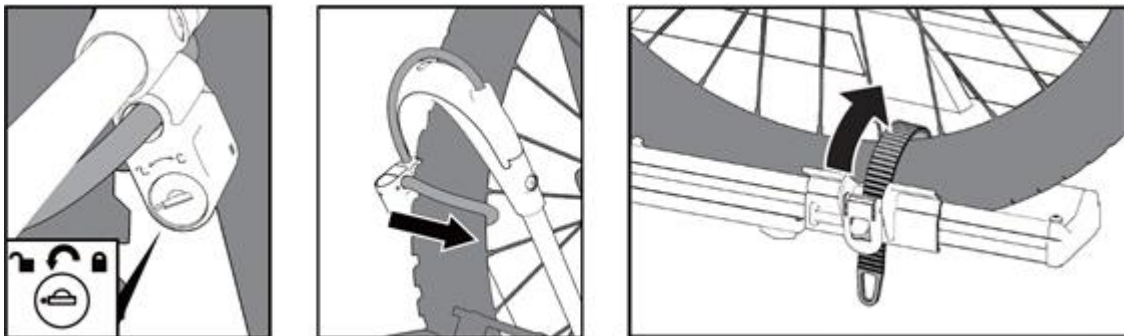

Reculez ensuite le petit support de roue avant et retirez le vélo.

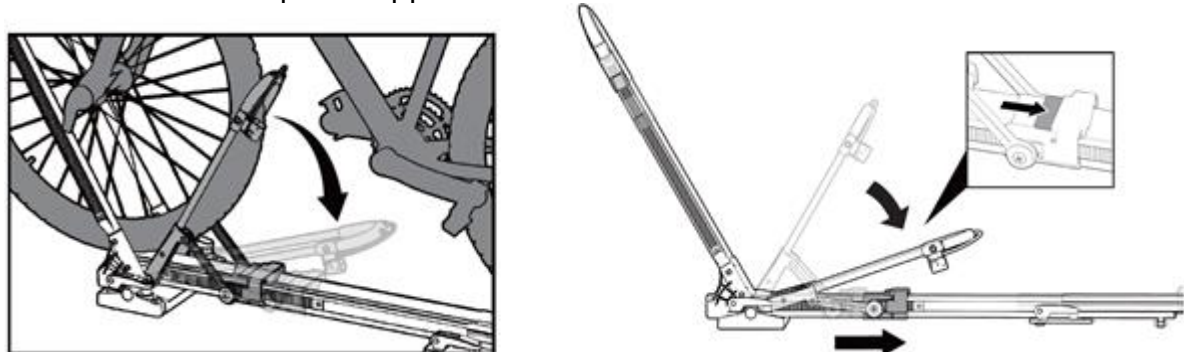

CONSIGNES DE SÉCURITÉ

Avant chaque sortie, vérifiez le bon état et la solidité du porte-vélo et du matériel de fixation utilisé (porte-roue avant, butée de roue arrière et sangle de fixation). Pièces ou sangle de fixation défectueuses, endommagées ou usées doit être remplacé avant chaque sortie.

Ne montez pas le porte-vélos s'il est endommagé!

Nous vous conseillons de contrôler le montage après les premières kilomètres de conduite.

Vérifiez avant votre départ l'ensemble de votre équipement et utilisez TOUJOURS les sangles livrées avec ce produit. Vérifiez-les régulièrement pendant le trajet.

Aucun élément du vélo ne doit dépasser le toit, comme par exemple le guidon ou les pédales.

Vérifiez régulièrement le porte-vélos et la charge associée ! Vous êtes légalement obligé de le faire et vous serez tenu responsable en cas de dommage !

N'utilisez jamais de bâches ou d'autres types de couvertures sur le vélo sur le porte-vélos.

La conduite avec un porte-vélo influence le comportement de votre véhicule. Ajustez donc la vitesse (**max. 130km/h**). Evitez aussi des mouvements incontrôlés. En toute circonstance tenez compte des rafales de vent. Roulez lentement sur les dos d'âne: **vitesse max 10km/h**. Le porte-vélo n'est pas adapté à une utilisation du véhicule hors-route.

ATTENTION: vérifiez la hauteur du véhicule avec son équipement par rapport aux tunnels souterrains etc.

Lisez bien et tenez compte des données concernant votre véhicule, les barres et le porte-vélo. Surtout vérifiez la charge maximale supportée par le toit du véhicule comme mentionnée par le concessionnaire.

Veillez à ce qu'aucune pièce du vélo ne puisse se perdre durant le transport (accus, pompe à vélo, compteurs de vitesse, paniers, sacoches de vélo, sièges pour vélo, etc.). **Enlevez toujours celles-ci avant de démarrer !**

Démonter le porte-vélo en dehors des périodes d'utilisation pour la sécurité des autres usagers de la route et aussi pour économiser d'énergie.

Retirez le porte-vélo avant de vous rendre au lavage automatique d'automobiles.

En cas de pannes ou de problèmes, veuillez contacter le fournisseur Spinder.

Le poids du porte-vélo: 6,5kg
La charge maximale du porte-vélo: 20kg.

ENTRETIEN

Après utilisation, entreposez le porte-vélo nettoyé et séché. Laver éventuellement au jet d'eau, au moyen d'un tuyau d'arrosage, pour enlever la boue et autres saletés.

Vérifiez régulièrement que le porte-vélo ne soit pas endommagé. Les pièces endommagées ou usées doivent immédiatement être remplacées. N'utilisez que des pièces de rechange originales.

Contrôler régulièrement les boulons et les leviers de dégagement rapide du porte-vélo et serrez-les si nécessaire.

Traitez immédiatement les dégradations du vernis à l'aide d'une couche d'enduit.

Maintenez toujours propres les pièces rotatives et mobiles.

GARANTIE

Ce produit bénéficie d'une période de garantie de 3 ans. Attention : la garantie ne couvre qu'une utilisation normale du porte-vélo. Les dégâts occasionnés par une utilisation incorrecte ne seront en aucun cas couverts. Ceci inclut également les pannes ou les défauts qui se sont produits en raison d'un montage incorrect. Pour veiller à l'application des conditions de garantie, l'entretien doit être effectué conformément aux prescriptions en la matière. Réclamation de Garantie n'est pas possible sans preuve d'achat. Nous nous réservons le droit de vous porter en compte les frais résultants de réparations occasionnées par des éléments dont nous ne sommes pas responsables, comme un montage et/ou une utilisation incorrectes, des dégâts suite à des accidents, etc.

© Tradekar S30003/25A

SPINDER 
Wherever you go

Spinder is part of Tradekar House of Leisure Brands

Tradekar Benelux BV

**Ohmweg 1
4104 BM CULEMBORG
The Netherlands**

**+31 (0)345-470990
info@spinder.com
www.spinder.com**

